

男子<A級>

11月13日 球技場コート

a				1	2	3	順位
1.	谷本 駿祐	プラスワン保険サービス		/	0-6	0-6	open
	田内 洸樹	プラスワン保険サービス					
2.	水本 雄二	Hi-Chew		6-0	/	6-0	1
	松永 雄貴	Hi-Chew					
3.	廣田 洋平	G-SHOT		0-6	0-6	/	open
	亀井 健祐	G-SHOT	新				

b					4	5	6	7	順位
4.	岡本 和也	プラスワン保険サービス		/	-	-	-	-	W.O
	辻垣内 祥太	プラスワン保険サービス	新						
5.	藤野 和人	いぶき野		-	/	-	-	-	W.O
	青木 隆浩	ベルセルク							
6.	谷 大吾	フリー	新	/	-	-	-	-	W.O
	田尻 将之	フリー	新						
7.	妹尾 栄一	中モズローンTC		6-0	/	6-0	-	-	1
	原田 祐太	フリー							

※3チームのブロックは1位、4チームのブロックは1位・2位が決勝トーナメント進出

決勝

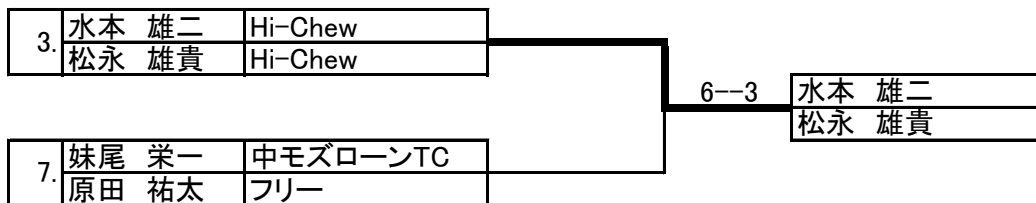

担当 藤本・岡本・(小川)

男子<壮年>

11月13日 球技場コート

a				1	2	3	順位
1.	鎌苅 保則	コスパ光明池		\	0-6	0-6	open
	小川 純司	BBテニス					
2.	西森 伸治	clover	新		-	-	
	亀井 良徳	フリー	新				
3.	小原 尚登	和泉THS		6-0	6-0	1	
	越塚 公延	和泉THS	新				

b				4	5	6	順位
4.	池田 健一	光明台TC		\	6-1	6-0	1
	北畑 義廣	光明台TC					
5.	道藪 裕	テニスファミリー			1-6	2-6	
	中川 浩一	テニスファミリー					
6.	平田 憲泰	中モズローンTC		0-6(W.O)	6-2	2	
	國居 利昭	KHS					

c				7	8	9	10	順位
7.	中筋 弘道	中モズローンTC		\	6-0	6-2	1	
	小末 春彦	フリー						
8.	松本 稔之	マイペース			0-6	2-6		4
	松原 敏之	アイテニスクラブ						
9.	小川 正幸	MMTC	新	\	6-2	6-1	2	
	奥山 彰弘	MMTC						
10.	眞柄 光孝	T.T.T.	新		2-6	1-6		3
	仲北 幸照	IF	新					

d				11	12	13	14	順位
11.	渡士 英治	中モズローンTC		\	6-0	6-0	1	
	辻 浩	中モズローンTC						
12.	三枝 幸一	clover	新		\	6-2		1-6
	西嶋 寿寛	テニスファミリー						
13.	新熊 政利	KHS		0-6		2-6	4	
	新谷 茂	KHS						
14.	水田 保孝	Tennis Do!	新	\	6-1	2		
	山本 照次	Tennis Do!	新					

※4ペアが最後の試合まで対戦相手が間違っていることに気づかず終えた為、4試合を成立とした。

※3チームのブロックは1位、4チームのブロックは1位・2位が決勝トーナメント進出
決勝トーナメントの組み合わせは抽選による

A	小川 正幸 奥山 彰弘	MMTC MMTC			
B	中筋 弘道 小末 春彦	中モズローンTC フリー		6-2	6-3
C	渡士 英治 辻 浩	中モズローンTC 中モズローンTC			6-2
D	池田 健一 北畑 義廣	光明台TC 光明台TC		7-5	
E	小原 尚登 越塚 公延	和泉THS 和泉THS			6-4
F	水田 保孝 山本 照次	Tennis Do! Tennis Do!			

渡士 英治	辻 浩
-------	-----

優勝

渡士 英治	中モズローンTC
辻 浩	中モズローンTC

準優勝

池田 健一	光明台TC
北畑 義廣	光明台TC

三位

小川 正幸	MMTC
奥山 彰弘	MMTC

三位

水田 保孝	Tennis Do!
山本 照次	Tennis Do!

担当

藤本・岡本・(小川)

男子<B級>

11月6日 球技場コート

a				1	2	3	順位
1.	栗木 周史	フリー		/	6-4	6-1	1
	曾川 辰也	フリー					
2.	亀井 博和	Sfida					
	田中 和也	Sfida					
3.	西津 敏之	キャロット	新	1-6	3-6	3	
	尾碕 健人	キャロット	新				

b				4	5	6	順位
4.	藤野 寿弘	中モズローンTC		/	3-6	3-6	3
	浦田 直樹	中モズローンTC					
5.	岩崎 満弘	フリー					
	山村 浩継	フリー					
6.	渡邊 明英	Sfida		6-3	2-6	2	
	池田 雄祐	Sfida	新				

c				7	8	9	順位
7.	前澤 茂憲	MOC		/	2-6	4-6	3
	西口 甲	MOC					
8.	大西 靖孝	ベルセルク					
	倉山 直晃	ベルセルク	新				
9.	倉下 陽葵	フリー		6-4	5-6	2	
	倉下 一人	フリー					

d				10	11	12	順位
10.	池田 修三	フリー		/	1-6	6-5	3
	道旗 宏悦	フリー	新				
11.	石川 健太	Sfida	新				
	三木 岳	Sfida	新				
12.	植木 大輔	Hi-Chew		5-6	6-2	1	
	内尾 充	Hi-Chew	新				

e				13	14	15	順位
13.	宮下 陽介	フリー		/	1-6	6-3	3
	角田 孝敏	フリー					
14.	浦西 正美	ベルセルク					
	神藤 正憲	ベルセルク					
15.	藪野 永遠	Sfida	新	3-6	6-4	2	
	吉村 拓巳	Sfida					

f				16	17	18	順位
16.	片岸 正行	clover		/	2-6	6-3	2
	石川 主計	clover					
17.	荒田 弘一	さわやかクラブ	新				
	池田 孝	さわやかクラブ					
18.	村田 勝彦	TTR		3-6	5-6	3	
	前田 悦孝	三井化学					

g				19	20	21	22	順位
19.	福宮 孝雄	Hi-Chew		/	6-4	/	1-6	3
	野町 浩司	フリー						
20.	田中 翔太	中モズローンTC						
	岩槻 快樹	アイテニスクラブ						
21.	今川 忠彦	ウロボロス		/	0-6	/	0-6	4
	辰村 利幸	ウロボロス						
22.	中部谷 光章	Sfida						
	岡島 拓郎	Sfida						

h				23	24	25	26	順位
23.	井上 修平	Sfida		/	1-6	/	6-3	3
	杉原 康太	Hi-Chew						
24.	末永 秀彦	フリー	新	6-1	/	6-2	/	1
	八塚 憲一	フリー	新					
25.	藪谷 武弘	MOC		/	2-6	/	6-1	2
	青野 太郎	MOC	新					
26.	井上 英紀	SAT		3-6	/	1-6	/	4
	舟尾 雄	SAT						

※3チームのブロックは1位、4チームのブロックは1位・2位が決勝トーナメント進出
 決勝トーナメントの組み合わせは抽選による

A	大西 靖孝	ベルセルク		/	/	/	/	/
	倉山 直晃	ベルセルク						
B	岩崎 満弘	フリー		6-2	/	/	/	/
	山村 浩継	フリー						
C	田中 翔太	中モズローンTC		/	/	/	6-3	/
	岩槻 快樹	アイテニスクラブ						
D	荒田 弘一	さわやかクラブ		/	/	/	6-0	/
	池田 孝	さわやかクラブ						
E	中部谷 光章	Sfida		/	/	/	/	/
	岡島 拓郎	Sfida						
F	藪谷 武弘	MOC		/	/	/	6-1	/
	青野 太郎	MOC						
G	浦西 正美	ベルセルク		/	/	/	/	/
	神藤 正憲	ベルセルク						
H	末永 秀彦	フリー		6-2	/	/	/	/
	八塚 憲一	フリー						
I	栗木 周史	フリー		/	/	/	6-3	/
	曾川 辰也	フリー						
J	植木 大輔	Hi-Chew		/	/	/	/	/
	内尾 充	Hi-Chew						

中部谷
岡島

6-2

優勝

中部谷 光章	Sfida
岡島 拓郎	Sfida

準優勝

末永 秀彦	フリー
八塚 憲一	フリー

三位

田中 翔太	中モズローンTC
岩槻 快樹	アイテニスクラブ

三位

浦西 正美	ベルセルク
神藤 正憲	ベルセルク

担当

土屋・小松・(小川)

男子＜C級＞

11月3日球技場コート

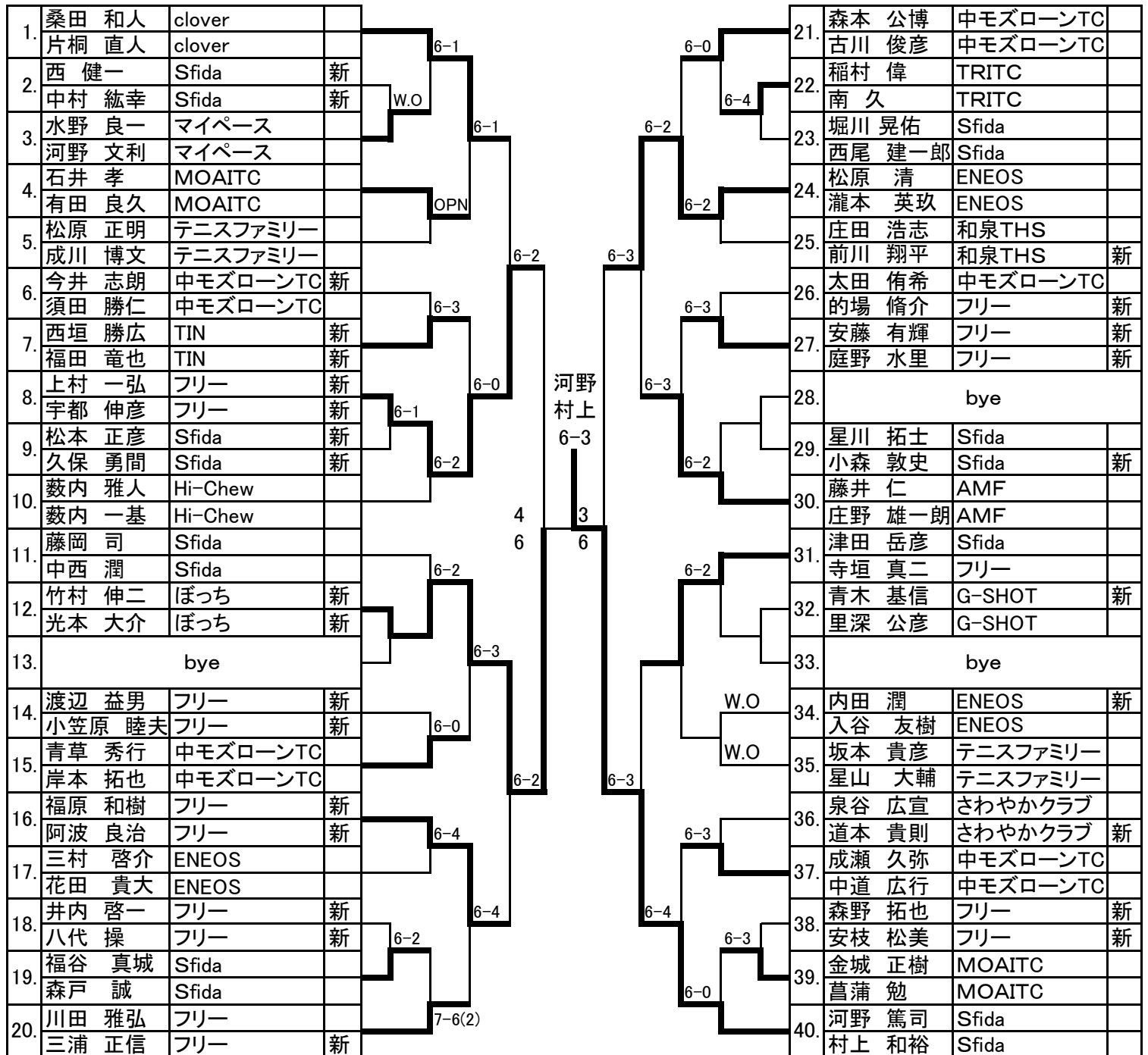

優勝

河野 篤司	Sfida
村上 和裕	Sfida

準優勝

竹村 伸二	ぼっち
光本 大介	ぼっち

三位

上村 一弘	フリー
宇都 伸彦	フリー

三位

松原 清	ENEOS
瀧本 英玖	ENEOS

担当 水谷・丸谷・(渋谷)

女子<A級>

11月12日 緑地コート

a				1	2	3	順位
1.	杉本 ひとみ	G-SHOT		\	6-4	6-5	1
	廣田 美枝	G-SHOT					
2.	辻 杏奈	AキューブTC	新		4-6		
	丸尾 睦	さわやかクラブ					
3.	植村 恭子	アイテニスクラブ		5-6	2-6		3
	野口 百合	アイテニスクラブ					

b				4	5	6	順位
4.	池田 富子	STING		\	0-6	5-6	3
	井上 弘美	STING					
5.	奥田 彩	フリー			6-0		
	木下 佳成子	フリー					
6.	落合 裕子	Hi-Chew		6-5	6-1		1
	松崎 美智子	USK					

c				7	8	9	順位
7.	松本 美智代	YDK		\	6-5	6-1	1
	野上 裕希	YDK					
8.	須田 祐子	AキューブTC			5-6		
	中山 厚子	フリー					
9.	池辺 優花	ハッピーアイスクリーム		1-6	0-6		3
	藤原 昌子	USK					

決勝リーグ

				1	2	3	順位
1	杉本 ひとみ	G-SHOT		\	4-6	7-6(6)	2
	廣田 美枝	G-SHOT					
2	落合 裕子	Hi-Chew			6-4		
	松崎 美智子	USK					
3	松本 美智代	YDK		6-7	6-0		1
	野上 裕希	YDK					

優勝

松本 美智代	YDK
野上 裕希	YDK

担当 阪口・西

準優勝

杉本 ひとみ	G-SHOT
廣田 美枝	G-SHOT

3位

落合 裕子	Hi-Chew
松崎 美智子	USK

女子<B級>

11月11日

緑地コート

a				1	2	3	順位
1.	荒木 陽子	USK		/	2-6	3-6	3
	土屋 智子	USK					
2.	坂口 薫	Sfida		6-2	/	1-6	2
	小林 瞳	Sfida					
3.	猪ノ上 春美	いぶき野		6-3	6-1	/	1
	鬼塚 京子	いぶき野					

b				4	5	6	順位
4.	大迫 薫	MTP登美丘		/	6-1	6-5	1
	中岡 明美	MTP登美丘					
5.	川端 由美子	フリー		1-6	/	3-6	3
	神藤 かおり	フリー	新				
6.	工藤 裕子	USK		5-6	6-3	/	2
	王 園代	Sfida	新				

c				7	8	9	順位
7.	樋谷 香織	Sfida		/	6-2	6-3	1
	伊丹 さき	Sfida	新				
8.	鶴山 由紀子	フリー		2-6	/	6-3	2
	檜崎 敏子	clover					
9.	中嶋 涼子	フリー		3-6	3-6	/	3
	荒川 貴代子	Tennis Do!					

d				10	11	12	順位
10.	田所 恵子	Sfida		/	6-3	6-4	1
	炭野 貴美	Sfida					
11.	河村 友香	フリー		3-6	/	3-6	3
	藤原 理絵	フリー	新				
12.	田村 さおり	中モズローンTC		4-6	6-3	/	2
	藤野 晃代	中モズローンTC					

e				13	14	15	順位
13.	榎並 由佳	Sfida		/	1-6	6-2	2
	岡田 みゆき	Sfida					
14.	泉原 由美子	Hi-Chew		6-1	/	6-1	1
	松原 陽子	フリー					
15.	笠原 利栄子	中モズローンTC		2-6	1-6	/	3
	長谷川 優美	中モズローンTC					

f				16	17	18	19	順位
16.	畑中 可奈子	ハッピーアイスクリーム		/	6-1	/	6-2	2
	加守田 由紀子	ハッピーアイスクリーム						
17.	葛西 幸子	まいど		1-6	/	1-6	/	3
	矢野 靖子	まいど						
18.	露口 也恵子	AキューブTC		/	6-1	/	6-0	1
	辻 規子	USK						
19.	河邊 敦子	ダブルk		2-6	/	0-6	/	3
	増本 昌子	アイテニスクラブ						

※3チームのブロックは1位、4チームのブロックは1位・2位が決勝トーナメント進出
決勝トーナメントの組み合わせは抽選による

A	畑中 可奈子	ハッピーアイスcream	6-4	6-4	6-0	榎谷香織 伊丹さき
	加守田 由紀子	ハッピーアイスcream				
B	猪ノ上 春美	いぶき野	6-4	6-3	6-0	
	鬼塚 京子	いぶき野				
C	泉原 由美子	Hi-Chew	6-0	7-5		
	松原 陽子	フリー				
D	露口 也恵子	AキューブTC	6-0			
	辻 規子	USK				
E	榎谷 香織	Sfida	6-0			
	伊丹 さき	Sfida				
E	田所 恵子	Sfida	7-5			
	炭野 貴美	Sfida				
F	大迫 薫	MTP登美丘	7-5			
	中岡 明美	MTP登美丘				

優勝

榎谷 香織	Sfida
伊丹 さき	Sfida

準優勝

畑中 可奈子	ハッピーアイスcream
加守田 由紀子	ハッピーアイスcream

三位

泉原 由美子	Hi-Chew
松原 陽子	フリー

三位

大迫 薫	MTP登美丘
中岡 明美	MTP登美丘

担当

小泉・國居

女子<C級>

11月10日 緑地コート

1.	丸岡 まりこ	Hi-Chew								21.	岡山 久恵	MTP登美丘	
	城戸 小百合	Hi-Chew			6-4						関本 友香	MTP登美丘	
2.	森内 京子	Sfida						6-2		22.	波多野 陽子	フリー	新
	香川 智美	Sfida		7-5				6-2			増田 浩美	フリー	新
3.	河田 弥生	中モズローンTC				6-3		6-0		23.	堀田 晶子	Sfida	
	溝端 右子	中モズローンTC									小西 結花	Sfida	新
4.	北出 美由紀	USK						6-1		24.	山田 裕子	USK	
	花井 明子	USK			6-2						鈴木 真由美	USK	
5.	長谷川 真弓	AキューブTC						6-3		25.	飯塚 訓子	Hi-Chew	新
	西村 弘美	AキューブTC					7-5				近野 由夏	Hi-Chew	新
6.	杉原 奈津美	Sfida						6-2		26.	嶋野 由子	いぶき野	
	酒巻 恵未香	Hi-Chew	新			6-2					柴谷 淳子	いぶき野	
7.	神崎 英子	フリー						6-2		27.	西田 美代子	淡水パール	
	西 文子	フリー									前田 奈未	淡水パール	
8.	能見 亜紀	Sfida				6-0		6-3		28.	bye		
	児玉 明美	Sfida		7-5							日高 有佳理	フリー	新
9.	藤井 和子	淡水パール						6-2			假水 知子	フリー	新
	鮎谷 佑衣	淡水パール			6-4					30.	玉井 知左子	アイテニスクラブ	
10.	五月女 真由美	MTP登美丘									藤本 登史子	アイテニスクラブ	新
	馬場 普実	MTP登美丘				6-3	6-3			31.	中部谷 法子	Sfida	
11.	三木 郁子	MTP登美丘									森 まゆ子	Sfida	
	小寺 美佐	MTP登美丘			W.O			6-3		32.	矢野 直子	USK	
12.	門田 ゆかり	Bocchi									矢野 美紀子	USK	
	松岡 史枝	フリー								33.	bye		
13.	bye					6-1		7-6(9)			34.	竹内 年香	中モズローンTC
14.	松浪 さおり	フリー	新								小松 英美	中モズローンTC	
	齋藤 由美子	フリー	新		6-4			6-0		35.	田中 嘉美	フリー	新
15.	西田 里美	AキューブTC									金津 京子	AキューブTC	新
	梶川 厚子	USK				6-3		6-3		36.	平井 弥生	Sfida	
16.	鳥羽 菜穂美	USK									松坂 美砂	Sfida	新
	菰田 真以子	USK			6-1			6-2		37.	仲本 須美子	MTP登美丘	新
17.	山本 京子	フリー									木寺 真由美	MTP登美丘	
	高本 望	フリー	新							38.	松永 美香	Bocchi	
18.	小笠原 雪恵	ウロボロス						6-4			糸生 久美	フリー	新
	梅田 慎子	フリー	新	6-2						39.	武智 志奈	USK	
19.	服部 安寿佐	フリー	新								佐渡 純子	USK	
	岡田 弥恵	フリー	新					6-1		40.	村上 千昌	Sfida	
20.	辻 未里加	MTP登美丘									伊川 由美子	Sfida	
	宮本 佳代子	MTP登美丘			7-6(8)								

優勝

中部谷 法子	Sfida
森 まゆ子	Sfida

準優勝

河田 弥生	中モズローンTC
溝端 右子	中モズローンTC

三位

辻 未里加	MTP登美丘
宮本 佳代子	MTP登美丘

三位

波多野 陽子	フリー
増田 浩美	フリー

担当 南・渋谷・(土屋)

女子<初級>

11月12日 緑地コート

a				1	2	3	順位
1.	三原 秀代	ウロボロス		/	5-6	6-2	1
	山野 登史子	ウロボロス					
2.	熊谷 由美	Sfida	新	6-5	/	4-6	2
	山本 富美子	Sfida	新				
3.	大倉 佳子	Sfida	新	2-6	6-4	/	3
	武田 博美	フリー	新				

b				4	5	6	順位
4.	北野 夏織	Sfida	新	/	6-1	4-6	1
	井阪 久野	Sfida	新				
5.	中田 裕美	G★E★F	新	1-6	/	6-2	2
	松本 愛	G★E★F	新				
6.	北野 久美子	USK	新	6-4	2-6	/	3
	モーティマー みど	フリー	新				

c				7	8	9	順位
7.	岡本 和代	Sfida		/	6-4	2-6	2
	宇田 千恵子	パワーズ					
8.	松田 純子	G★E★F	新	4-6	/	1-6	3
	岸本 恵美子	G★E★F	新				
9.	阪東 真知子	テニスファミリー		6-2	6-1	/	1
	井谷 知子	テニスファミリー					

d				10	11	12	13	順位
10.	花田 まどか	Sfida	新	/	2-6	/	0-6	4
	大崎 真理子	Sfida	新					
11.	神楽 和美	G★E★F	新	6-2	/	6-3	/	1
	坂根 由紀	G★E★F	新					
12.	佐土谷 美佳	Sfida	新	/	3-6	/	5-6	3
	狭間 晶子	Sfida	新					
13.	橋本 香織	フリー	新	6-0	/	6-5	/	1
	松田 文子	フリー	新					

e				14	15	16	17	順位
14.	正岡 定代	Sfida		/	6-4	/	6-3	2
	仲埜 かおり	Sfida	新					
15.	岡田 香	USK		4-6	/	1-6	/	4
	永山 雅子	USK						
16.	升森 真帆	Sfida		/	6-1	/	6-4	1
	山本 眞希子	Sfida	新					
17.	井上 和美	フリー		3-6	/	4-6	/	3
	伊藤 宣子	フリー	新					

※3チームのブロックは1位、4チームのブロックは1位・2位が決勝トーナメント進出
決勝トーナメントの組み合わせは抽選による

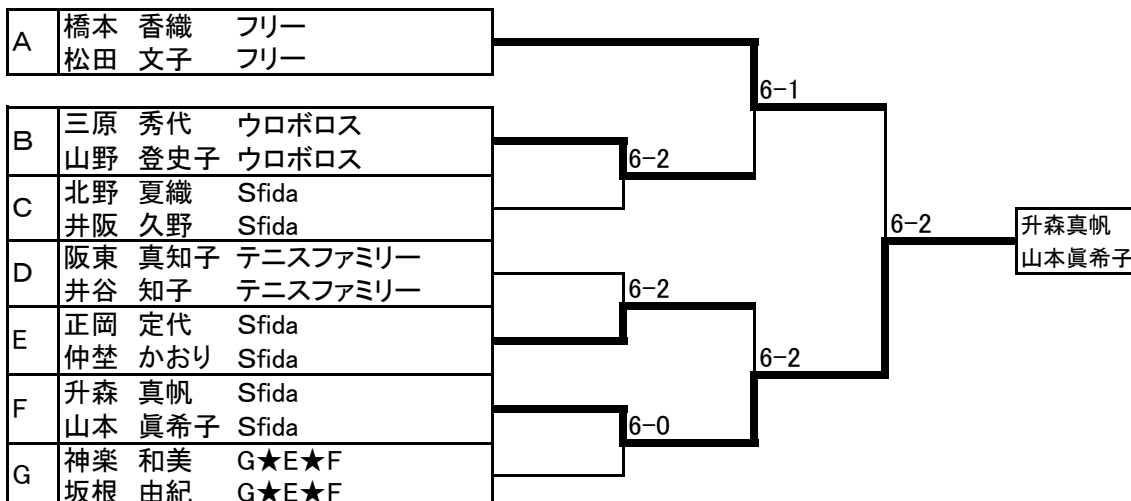

担当 阪口・西

優勝

升森	真帆	Sfida
山本	真希子	Sfida

準優勝

橋本	香織	フリー
松田	文子	フリー

三位

三原	秀代	ウロボロス
山野	登史子	ウロボロス

三位

正岡	定代	Sfida
仲埜	かおり	Sfida